



Kasutatud autode turg Eestis

Tallinn, 05.06.14

AMTEL 20 numbrites

- Asutatud 1993
- Liikmete arv 55, kokku ca 150 firmat ja filiaali üle Eesti
- Liikmete käive kokku ca 1.000 milj. € aastas
- Liikmed müünud 1993-2013 ca 270.000 uut ja ca 100.000 kasutatud autot
- Liikmete töötajate arv 3.200
- Kokku investeeritud omakapitali ca 250 milj. €

**Eesti autoturu kujunemine:
eestimaalaste autohuvi juured
ja taust
Eesti autopark täna**



Esimestest autodest tarbekaubaks

MERCEDES-
BENZ

1938

Typ 500



Esinduslik luksusauto.
8 sil. - 110 hj. mootoriga.

Typ 540 K



Kompressoriga varustatud on
tema kiirusevõime ja ilu maailmas ainulaadne.

Typ 770



„Suur Mercedes-Benz“
Ainult eristatav!
7,7 ltr - 150/200 hj.

DKW



MOOTORRATAD JA AUTOD
vastupidavamad meie leedele
DKW MOOTORIGI JA JAHUTUS-KAPID
VABRIKU LADU
TAMMANN & TRAUSTEL
TALLINN, KENTMANNI 5TEI 31-25.

DKW



NSVL koosseisus: oma autotööstus



Kaasaegse autokaubanduse algus



Eesti autopark täna: EU prügikast

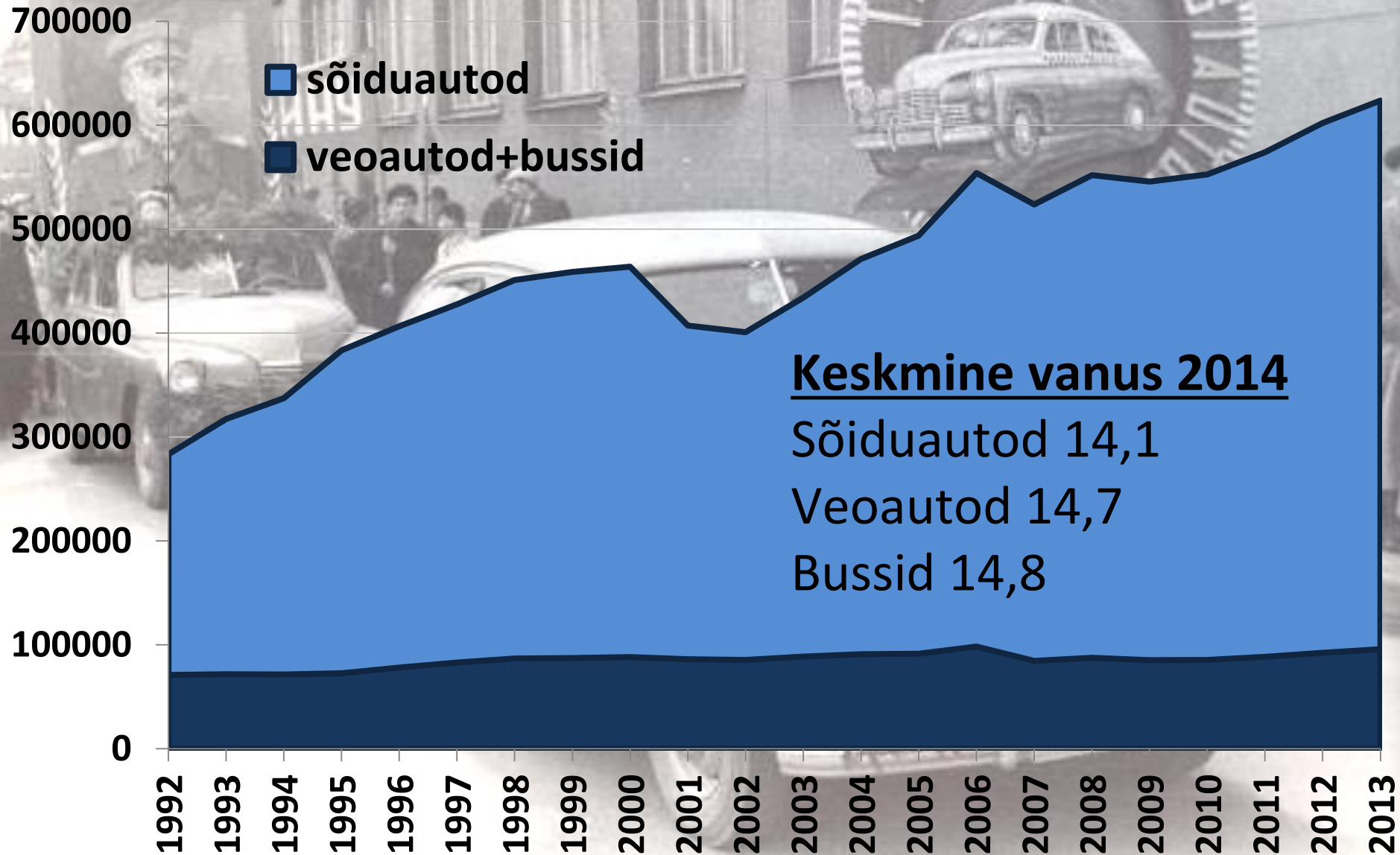

Sõiduautode vanuseline koosseis

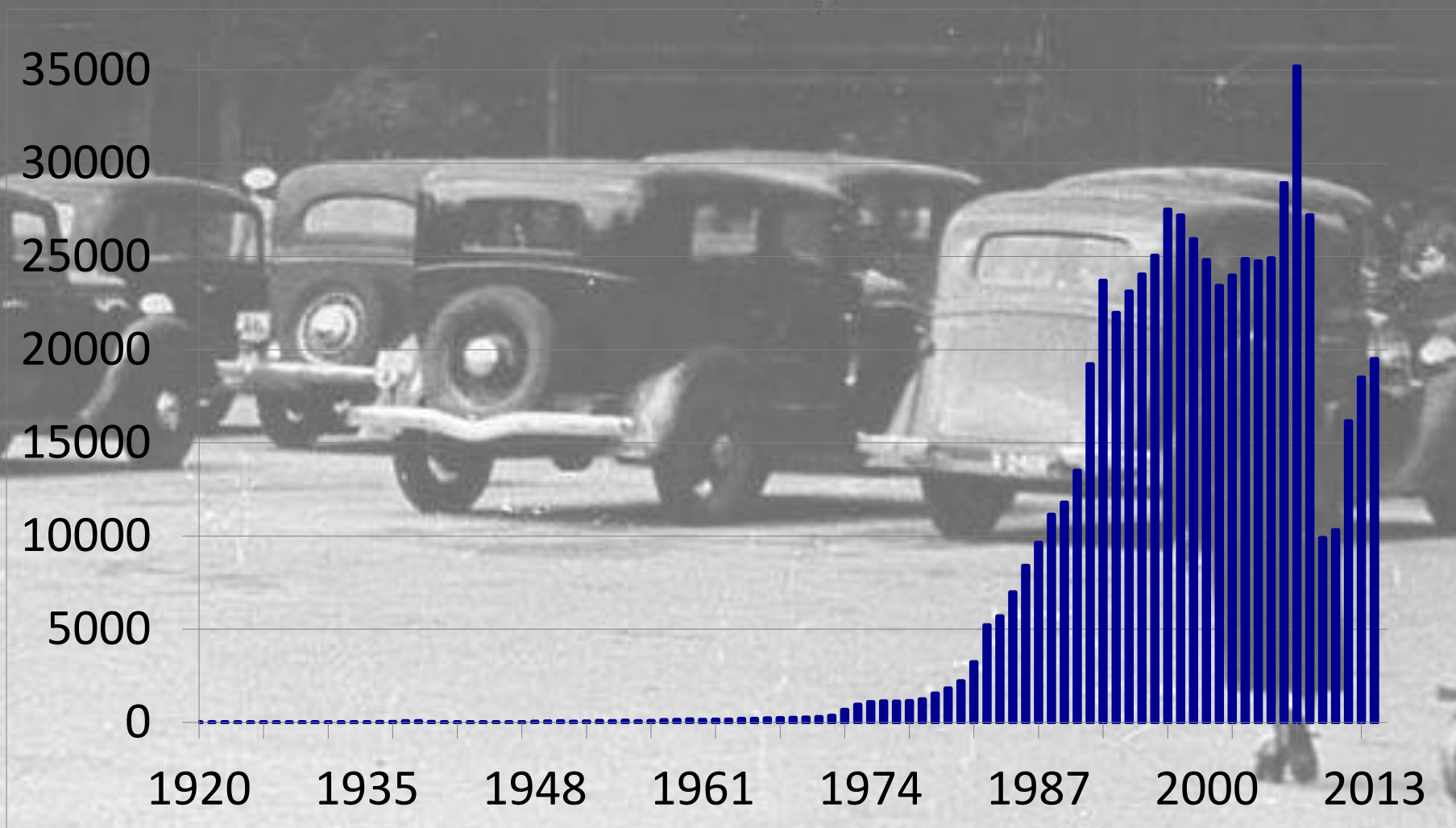

Eesti autopark kütuste lõikes

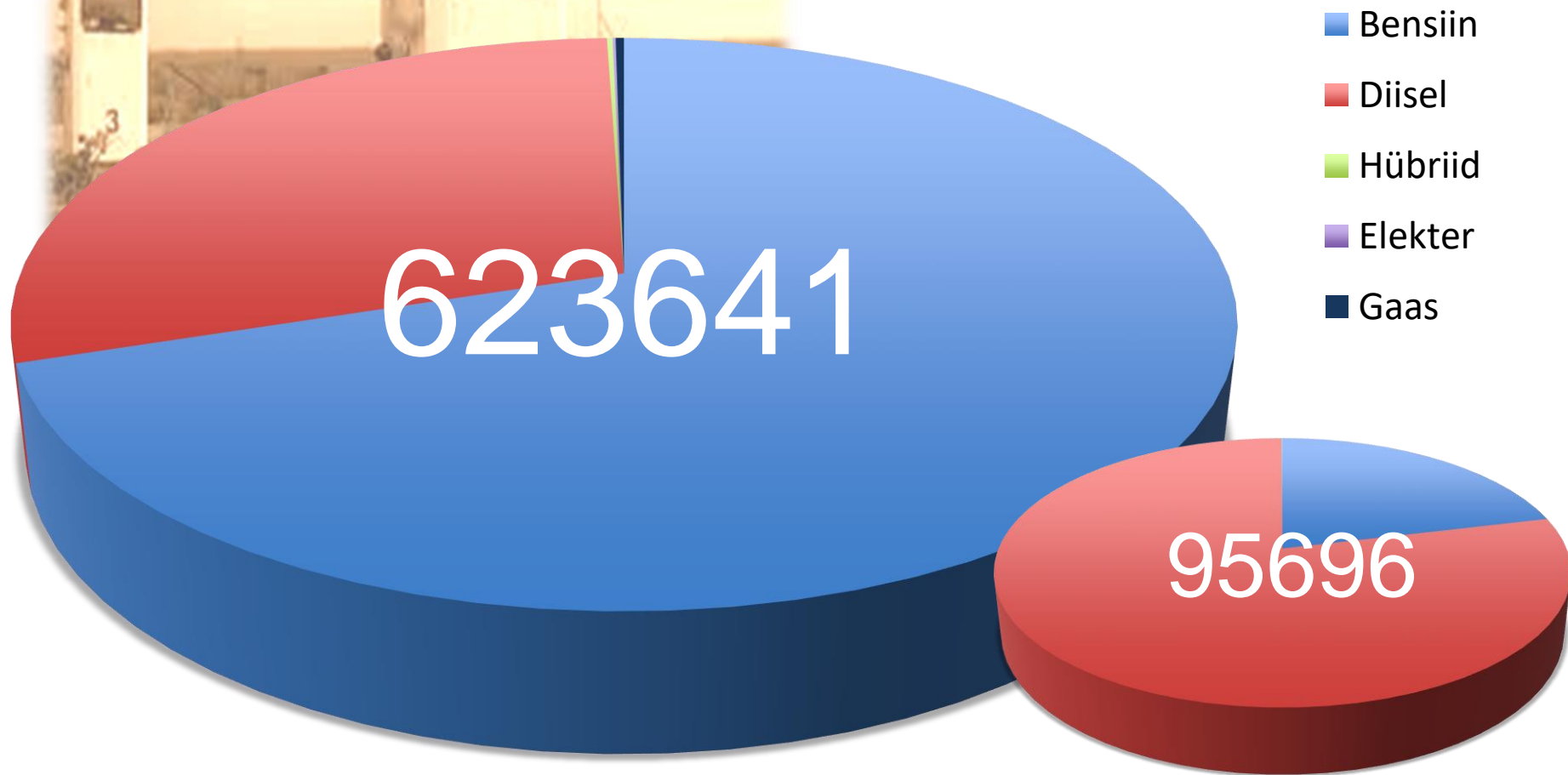

Eesti autopargi tunnusjooned

- Autopark on vana, sõiduautode keskmine vanus 14,1
- Autopark on tihe, 1000 elaniku kohta 480 sõiduautot
- Aastane lisandumine: uusi ca 20.000, kasutatud ca 30.000
- Võltsitud odomeetrinäidud, vähemalt 100.000 autot
- Peidetud raske avariilisus, vähemalt 50.000 autot
- Surnud hinged ARKs, ca 100.000 autot
- Turul tegutsevad ca 1500 autoremonditöökoda, ca 1900 automüüjat + eraisikud (ca 2000)
- Aastas jääb riigil automüügi- ja teenindussektorist saamata ca 8-10 miljonit € (2012 puudujääk ca 50 milj €)

1900 automüügiettevõtet

Mittetegutsevad
(riiulil,
likvideerimisel)

Üldiselt ausad,
valmis reegleid täitma

Tegutsevad, massiliselt
pettuseid, makse ei maksa

AMTELi liikmed



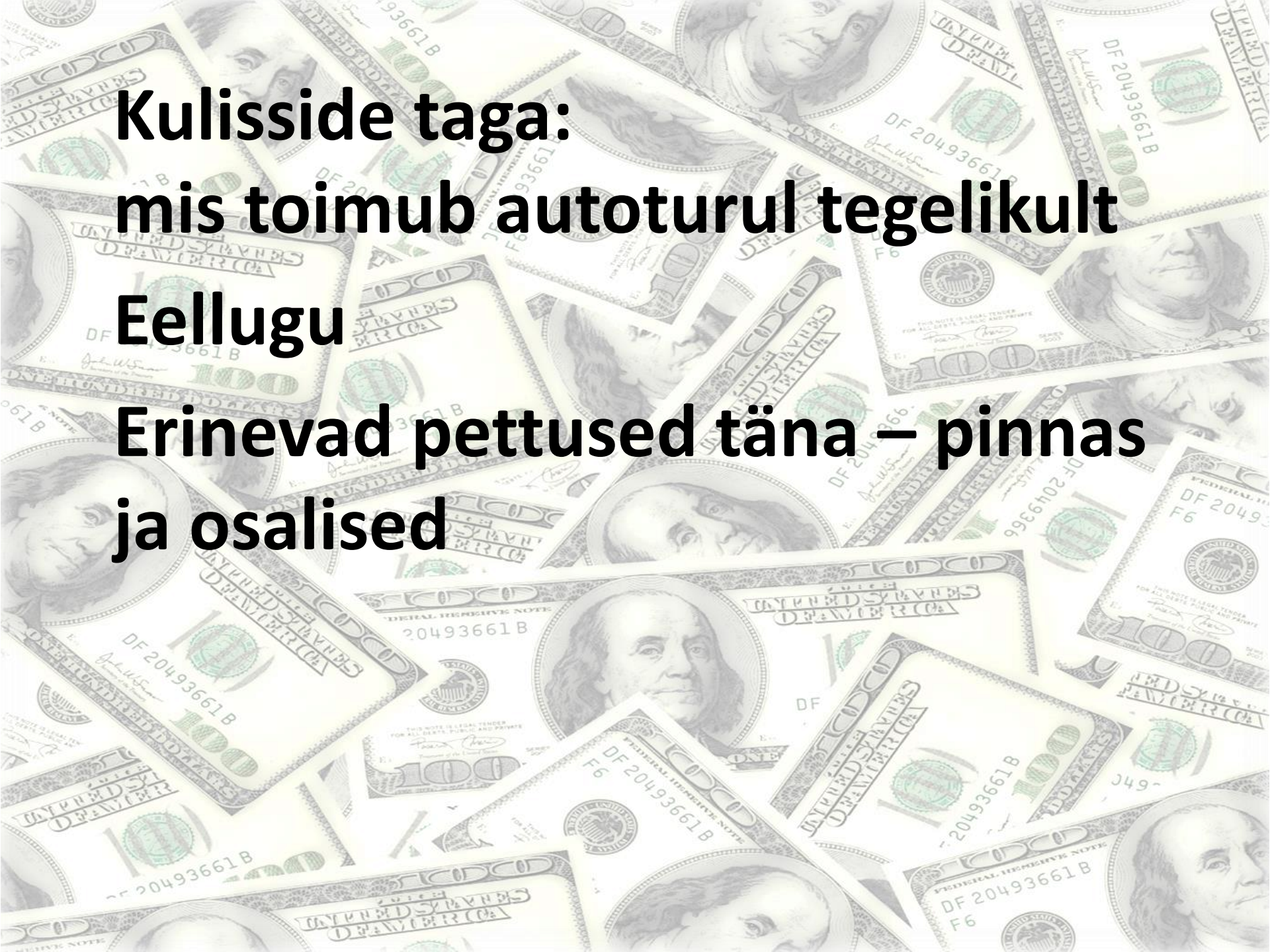

**Kulisside taga:
mis toimub autoturul tegelikult
Eellugu
Erinevad pettused täna – pinnas
ja osalised**

Pettuste ajalugu autokaubanduses

- EV kuni 1940: maksupettused autonduses ei ole levinud
- NSVL: äri ehk nõ spekulatiivsed tehingud olid ebaseaduslikud
- 1988-1991: NL jäigad seadused, esimesed Lääne autod Eestis
- 1991-1995: üleminekuaja segadused, Off-shore'd, varastatud autod, odomeetrite kruttimine, taksode ülevärvimine, kloonid
- 1996-2001: mäng arvetega, 200 DM maksvad autod
- 2001-2007: kiire majandustõus, pettuste arv languses, raha saab teenida ka normaalse äriiga
- 2008-k-a: EU käibemaksupettused, odomeetrite kruttimine, peidetud avariilisus, nõ Leedus toodetud autod ja ...

Enimlevinud pettused

Käibemaksupettused
Muud riigisuunalised maksupettused

RIIK

Auto odomeetri näidu vähendamine
Auto eelneva raske avariilisuse peitmine
Auto defektide peitmine
Auto varasema ajaloo peitmine
Mitmest autost ühe ehitamine
Muu illegaalne ümberehitus (UK autod)
“Taksojuhi” petuskeem

OSTJA

Pettused aja- ja margiteljel

Liiklusregistris 9/2013 esmaselt (kasutatud ja uued)
registreeritud sõiduautode TOP10

MARK	2013	2012	2011	2010	2009	2008	2007	2006	2005	2004	2003	2002
VOLKSWAGEN	117	5	24	35	30	30	48	34	32	29	28	23
TOYOTA	208	7	9	21	9	10	16	17	8	10	7	3
AUDI	17	22	16	33	17	28	32	24	23	17	14	9
BMW	25	13	18	29	13	13	16	17	18	15	19	24
FORD	54	0	7	14	21	24	15	15	23	19	18	14
VOLVO	18	3	7	13	24	28	28	22	16	16	25	19
ŠKODA	197	1	1	18	9	1	4	1	4	3	5	1
MERCEDES-BENZ	24	18	15	19	15	12	20	16	6	11	10	8
NISSAN	110	1	1	1	1	7	3	1	5	1	6	4
OPEL	27	0	4	7	11	9	8	11	5	15	15	7

○ – võimalik käibemaksupettus

○ – tõenäoline odomeetrinäidu vähendamine
ja/või peidetud avariilisus

Uus vs kasutatud auto Eestis

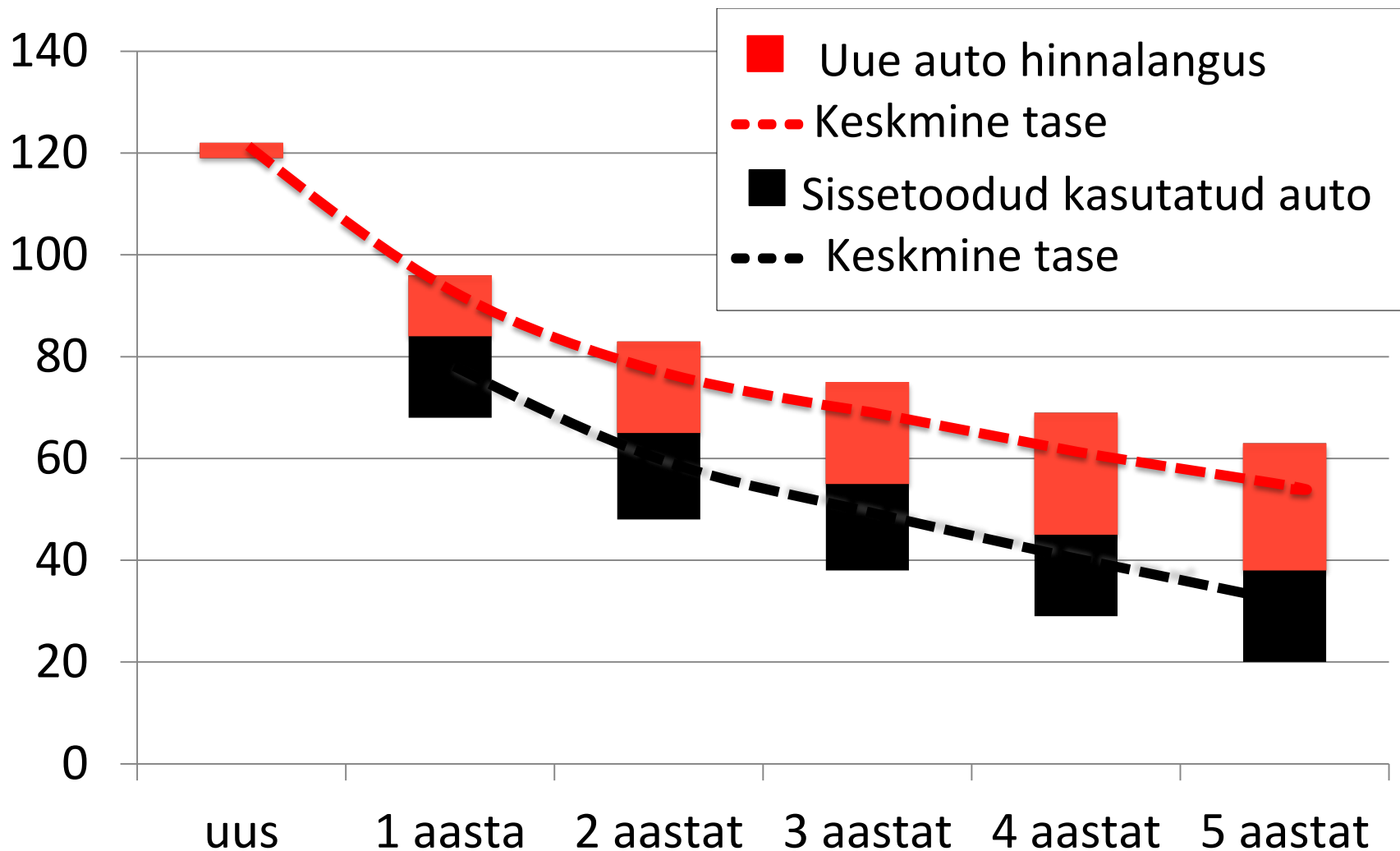

Manipuleerimine autode odomeetrinäitudega

- Näidu oluline muutmine. Ohtlik liiklejate tervisele. Avastada suhteliselt lihtne
- Näidu muutmine piiratud ulatuses, viimase kontrollitava läbisõiduni. Reeglina liiklusohutu ei kaasne, kahju majanduslik. Avastada suhteliselt keeruline
- Näidu muutmise osaline tunnistamine, nn ausa mulje jätmise

Pettused odomeetriga



Enne

- Registreringsnummer:PYW405
- Fabrikat:VOLVO S + V70
- Färg:MBLÅ
- Fordonsår:2007
- Chassinummer:**YV1SW694082686441**
- Typgodkännandenummer:e4*2001/116*0040*17
- Typgodkännandedatum:2007-04-10
- Senaste EU-regbevis del 1:2013-01-02
- Senaste EU-regbevis del 2:2011-03-02
- Handelsbeteckning:
- Upplysningar:
- Besiktningstermin: 2013-05-01 - 2013-09-30
- Senast godkända besiktning:2012-10-27
- Föreläggande:Nej
- Körförbud:Nej
- Vägmätarställning km: **566 028**

Pärast

- Liik: sõiduauto
- Keretüüp: universaal
- Esmane reg: 09/2007
- Mootor: 2.4 D5 (120 kW)
- Kütus: diisel
- Odom. näit: **168 000** km
- Vedav sild: esivedu
- Käigukast: automaat
- Värvus: sinine met.
- VIN-kood: **YV1SW694082686441**
- Hind: 5900 EUR^[1]_{SEP} 92 314,94 EEK^[1]_{SEP} KM 0% (käibemaksu ei lisandu)
- Soodushind: 5290 EUR 82 770,51 EEK^[1]_{SEP} KM 0% (käibemaksu ei lisandu)

Peidetud avariilisus ja illegaalne ümberehitus

- Ebakvaliteetselt ja valmistaja tehnoloogiat mittejärgides kõrvaldatud raske avariilisus. Väga ohtlik liiklejatele (nii auto kasutatele, kui kaasliiklejatele):
 - Autokere ohutust tagavad füüsikalised omadused on taastamata, kere on “pehme”
 - Ohtusseadmed on paigaldamata või paigaldatud osaliselt
- Kerge avarii tagajärgede kõrvaldamine ebakvaliteetselt ei too reeglina kaasa liiklusohu, tarbija kahju on eelkõige majanduslik
- UK autode sobitamine meie turule

Eriterased ohutuse tagamiseks

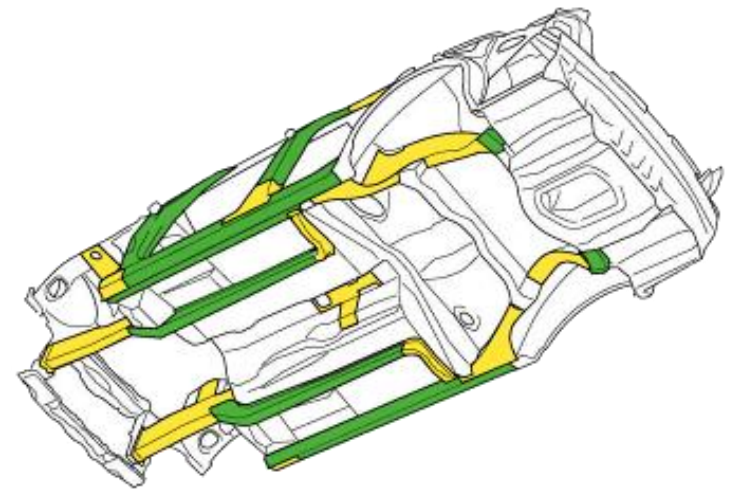
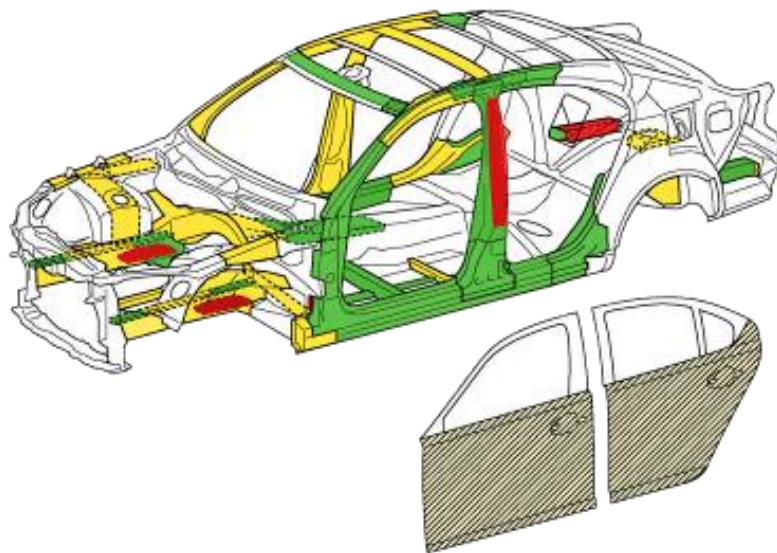

- ... 980MPa Super High strength steel
- ... 590MPa High strength steel
- ... 440MPa High strength steel
- ... 340MPa High strength steel

Tootja ettekirjutuste järgmine tagab ohutuse säilimise

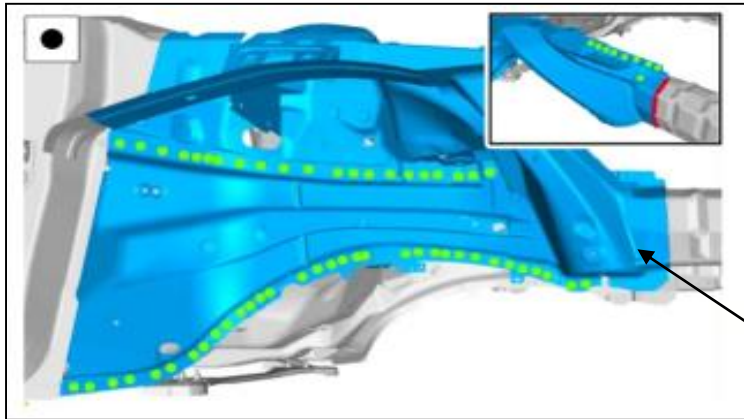

VOLVO S80

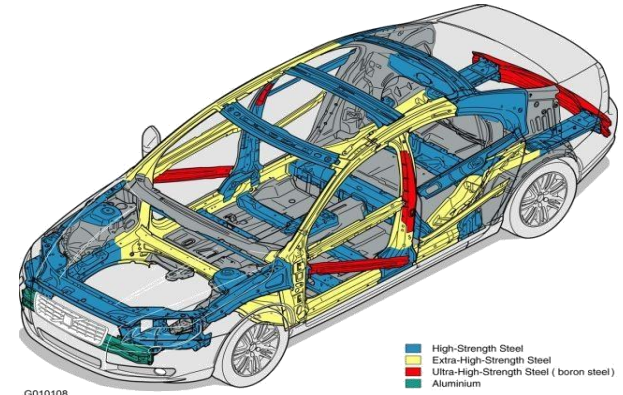

1			The size is displayed by the color
2			
3			1. Spot weld/spot weld with the location of the weld and lens diameter specified with color (may be replaced with 2)
4			2. Plug weld (may be replaced with 1)
5			3.
6			4.
			5. Tack weld
			6. Glue.

Crash glue is normally replaced with more spot welding to fit the aftermarket conditions.

Kus on Airbag?



2012/12/03

Ohtusrihmapingutid?



2012/12/03

Veidi maagiat

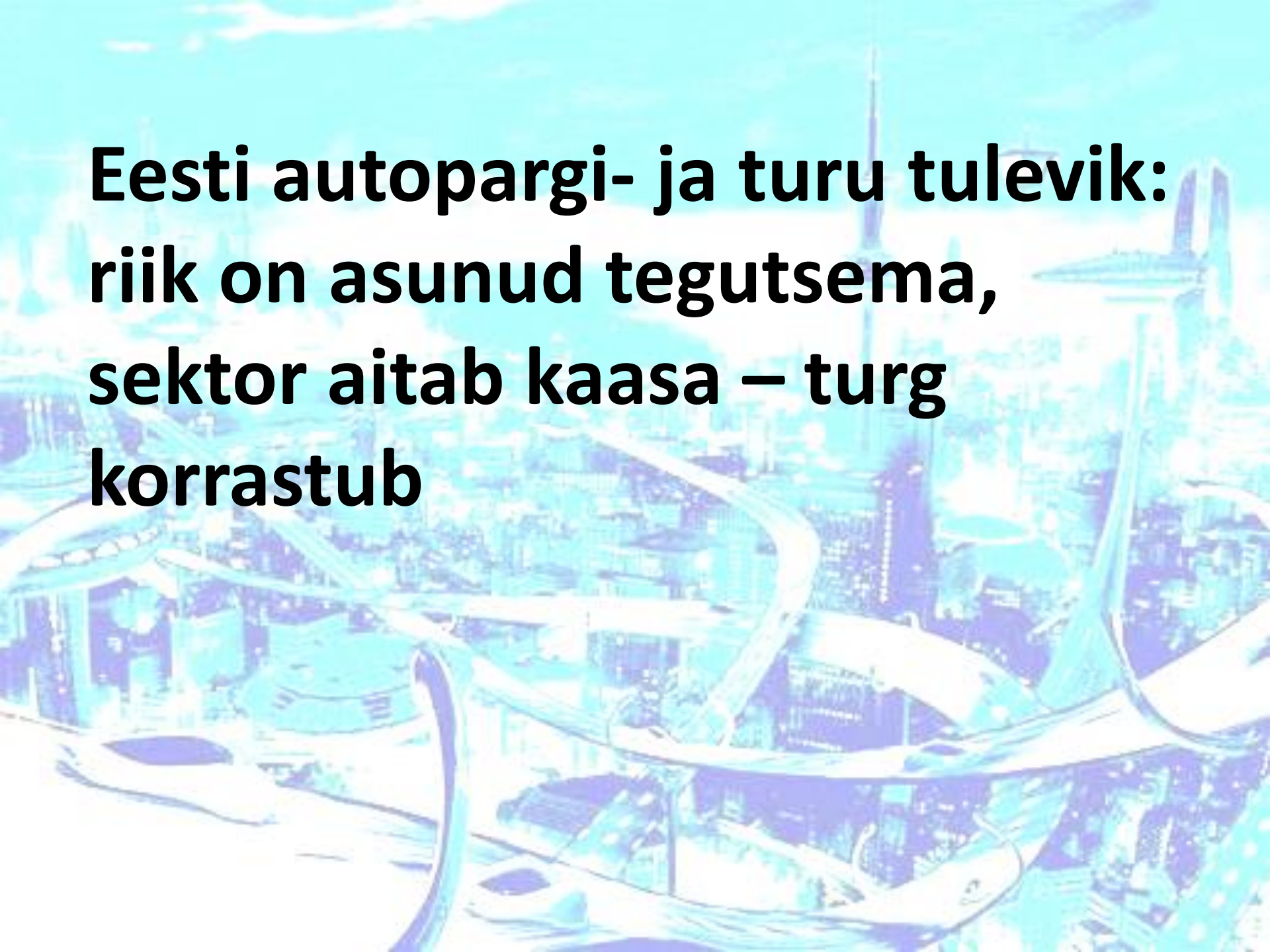

A vibrant, futuristic cityscape with a color palette of orange, red, and purple. The scene is filled with advanced technology, including flying cars, a large transparent dome structure, and various futuristic buildings and infrastructure. The overall atmosphere is one of a highly developed, high-tech urban environment.

**Eesti autopargi- ja turu tulevik:
riik on asunud tegutsema,
sektor aitab kaasa – turg
korrastub**

Riigi panus

- Kampaniad
- Automüügifirmade ja autode äriaga tegelevate eraisikute kontroll
- Automüügipiirkondade kontroll
- Pidev avalikustamine: probleemid, sulid, lahendused
- Pidev nõustamine ja turu jälgimine
- ARK andmebaasi korrastamine ja infopäringud

Kuidas on tark käituda

- Kogu eelinfot esiteks müüja, kelle juurest on plaan osta ja auto kohta, mis on silma hakanud
- Ohutud ostukohad: AMTELi liikmed, Tunnustatud automüüjad (alates sügis 2014)
- Osta pigem uus ja väiksem, kui suurem ja vanem
- Kui on mingi kahtlus, ära osta
- Ettevaatust ka välismaalt ostmisel: pettsaamise võimalus on vähemalt sama suur
- Vaata Tarbijakaitseameti ja Maanteeameti soovitusi, jälgi “Osta targalt” kampaania juhiseid
- Ei tasu olla katselendur, õpi teiste mitte oma vigadest
- Küsi AMTEList nõu: amtel@amtel.ee

Tunnustatud automüüja



Ideaalmaastik

- Autopark ei suurene, kvantiteet asendub vähehaaval kvaliteediga
- Autopargi keskmine vanus hakkab vähenema, saavutades aastaks 2020 Euroopa keskmise näitaja
- Autopargist kaovad liiklusohhtlikud autod
- Seisvad autod võetakse kasutusse vanasõidukihuviliste poolt või utiliseeritakse
- Petturid kaovad autoturult